

Manual de instalación, operación y resolución de problemas

Estación de bombeo de aceite usado (WOPS)



PELIGRO: Leer este manual de funcionamiento y mantenimiento detenidamente antes de la instalación, el mantenimiento o la utilización de este equipo. La instalación, el servicio o el uso incorrecto de este equipo, o la modificación de este equipo, pueden causar graves daños a la propiedad, lesiones corporales o la muerte.

Modelos

**WOPS-NA
WOPS-NA-R**

Acerca de este manual

Conserve este manual en un lugar seguro para futura referencia.

Acerca de Frontline International, Inc.

- Mediante su dedicación al desarrollo, la manufactura y la distribución de sistemas de gestión de aceite de cocina de calidad, Frontline International, Inc. sigue siendo una fuente mundial líder de soluciones de equipo que suministra, contiene, monitorea, extrae, transporta o filtra aceite de cocina de forma segura y eficiente para el reciclaje y uso inmediato en las premisas.
- Siendo una organización que se centra en todas las partes interesadas, la sostenibilidad de Frontline depende de las iniciativas que benefician a asociados, clientes y a la comunidad: desde técnicas de manufactura responsables hasta la conservación de los recursos y las métricas del rendimiento.
- Respaldados por nuestra valiosa red de expertos en servicio e instalación, nuestros productos de marca y nuestros productos hechos a la medida aumentan la productividad, mejoran las operaciones y ahorran costos a los profesionales en el expendio de alimentos, la hospitalidad y otros mercados en todo el mundo, todos los días.

Índice

Vista de las piezas	1
Instalación	2
Operación	3
Resolución de problemas	5
Garantía	6

Registre sus números de serie y de modelo

Encuentre los números de serie y de modelo entre el asidero del portador, en la parte posterior del motor. Registre los números en el espacio siguiente para información de la garantía y las piezas.

Número de modelo: _____

Número de serie: _____

Vista de las piezas

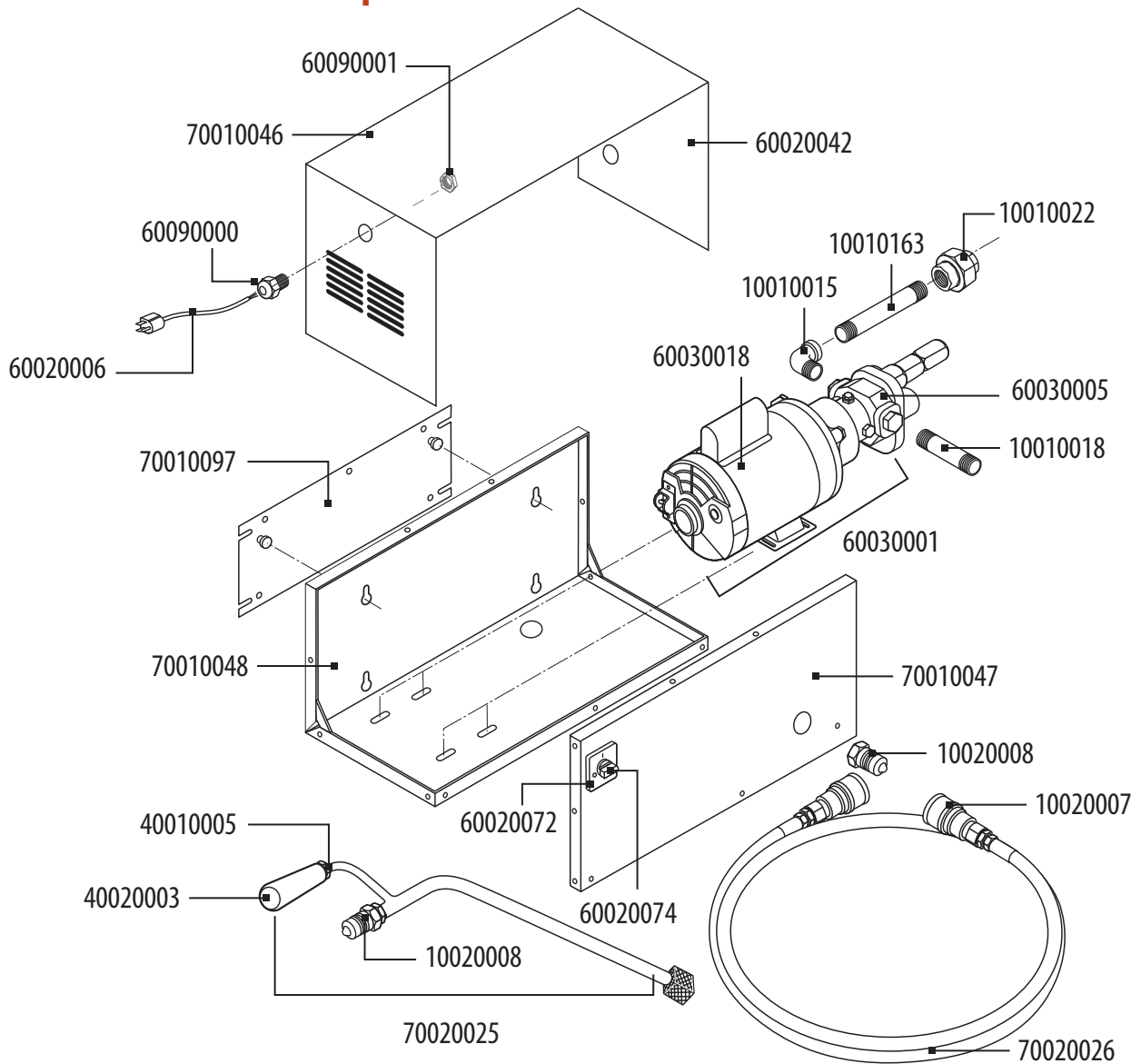

Números de pieza y descripciones de las piezas de la Estación de bombeo de aceites usados

10010015	Codo galvanizado 90 ST de 3/4"	60020042	Enchufe chapado en níquel de 1 1/4" x 1-7/16"	60090001	Tuerca de cable de alivio con rosca de 1/2"
10010018	Boquilla de desconexión rápida de 3/4" x 4"	60020072	Interruptor de Encendido/Apagado de montaje frontal	70010046	Máscara frontal de WOPS
10020008	Boquilla de desconexión rápida de 3/4"	60020074	Perilla y leyenda de repuesto	70010047	Máscara superior de WOPS
10010022	Unión galvanizada de 3/4"	60030001	Motor de 3/4" HP con bomba de engranajes SS	70010048	Base de WOPS
10010163	Boquilla galvanizada de 3/4" x 6-1/2"	60030005	Sólo conjunto de bomba WOPS	70010097	Placa de montaje de WOPS
10020007	Acople de desconexión rápida de 3/4"	60030018	Sólo motor de 3/4" HP	70020025	Varita de WOPS
10020008	Boquilla de desconexión rápida de 3/4"	60090000	Cable abovedado para alivio de tensión con rosca de 1/2"	70020026	Manguera de WOPS
40010005	Tuerca hexagonal de 1/2" 13				
40020003	Asa negra de repuesto				
60020006	Cable de alimentación				

Instalación

Siga estos pasos cuando vaya a instalar su unidad.

1. Encuentre la ubicación deseada para el montaje de la estación de bombeo.
2. Instale 6 anclajes de pared para uso rudo.
3. Fije la estación de bombeo (con un peso 40 kg o 70 libras) en la pared, deslizando la unidad por los tornillos de montaje en la pared de modo que entren en las ranuras de montaje en la parte posterior de la unidad.



4. Selle la estación de bombeo a la pared con masilla de silicona.



5. Con la estación de bombeo en la pared, conecte la tubería de la línea troncal principal (que normalmente se encuentra en el techo) que va desde la salida de la estación de bombeo hasta la válvula en la parte superior del depósito usando un tubo negro de 3/4".
6. Mantenga una inclinación de 1/4" por pie hasta el depósito.

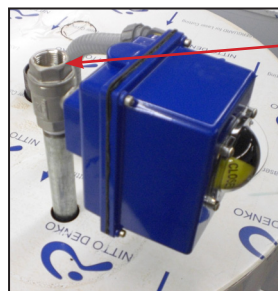

ENTRADA
DEL
DEPÓSITO

Operación

IMPORTANTE: Usted debe realizar las operaciones con el equipamiento de seguridad adecuado, que incluye gafas protectoras, guantes para aceite caliente y un delantal para aceite caliente.



Siga estos pasos cuando se opera la unidad.

1. Prepare la freidora, la estación de bombeo y el tanque siguiendo estos pasos.

- A. Inspeccione el panel de control del sistema de tubería directa antes de continuar.
- Compruebe que la pantalla es de color azul. (La pantalla numérica se puede configurar para que muestre la cantidad de aceite en galones, libras, litros o en pulgadas, y corresponderá a la barra indicador del depósito en la pantalla.)
 - Cuando la pantalla se vuelve de color verde, el depósito está $\frac{3}{4}$ lleno, y se debe realizar una llamada de recolección.
 - Cuando el depósito está lleno, la pantalla cambiará a color rojo y se podrá leer "Tank Full" (Tanque lleno).
 - Si se enciende la luz de color rojo de "Tanque lleno", NO BOMBEE ACEITE hasta que el depósito se haya vaciado.
- B. Tenga en cuenta que el aceite usado debe estar en forma líquida.
- C. Apague los quemadores de la freidora.
- D. Elimine los restos grandes y pequeños del fondo de la cuba de la freidora.



BOTÓN "PUSH TO PUMP"
(Presionar para bombear)

TOMA DE CORRIENTE
DEL CABLE EN EL
PORTADOR

2. Deseche la materia grasa de desecho siguiendo estos pasos.

- A. Desenrolle la manguera flexible.
- B. Conecte un extremo en la entrada de la estación de bombeo y el otro extremo en la varita. Para ello, deslice hacia atrás el anillo exterior en el acople hembra, y a continuación, introdúzcalo en el acople macho.
- C. Dé un tirón leve para comprobar que los acoples están conectados.

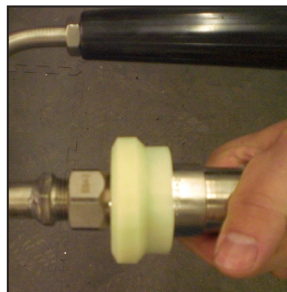

PELIGRO: Esta estación de bombeo de aceite de desecho unidad está destinada al uso con aceite y grasa caliente a temperaturas entre 38°C (100°F) y 190°C (375°F). Utilizar siempre ropa de protección, guantes resistentes al calor, delantal resistente al calor y gafas al momento de utilizar este equipo. El uso incorrecto de este equipo puede provocar lesiones graves o la muerte.



D. Coloque el extremo del filtro de la varita en la cuba de la freidora.

E. Gire el interruptor de la bomba a la posición de ENCENDIDO y bombee el aceite en la cuba.



IMPORTANTE: Nunca deje desatendida.



INTERRUPTOR DE
ENCENDIDO DE LA
BOMBA

F. Después de haber vaciado la cuba con la bomba encendida y la boquilla sobre la cuba, levante e invierta la boquilla para eliminar el aceite de la manguera flexible.

G. Apague la bomba.

H. Limpie la pantalla en el extremo de la boquilla.

I. Limpie la boquilla y la manguera con un trapo y guárdelas.

J. Limpie y prepare la cuba de la freidora para el aceite nuevo.

K. Consulte el manual de su freidora para obtener instrucciones completas.

Resolución de problemas

Encuentra la solución a su problema en esta tabla y siga las acciones correctivas según lo indicado.

PROBLEMA	CAUSA PROBABLE	ACCIÓN CORRECTIVA
El WOPS no funciona.	El motor no está encendido.	Encienda el motor con el interruptor.
	Se activó el interruptor de restablecimiento del motor.	Pulse el interruptor de reinicio del motor detrás de la cubierta de de reinicio del motor en el WOPS.
	El cable de alimentación no está enchufado.	Compruebe que el cable de alimentación está completamente enchufado en la toma eléctrica.
	La toma eléctrica ha perdido potencia.	Si la toma eléctrica no tiene corriente, compruebe que el interruptor de circuitos está activado y que la toma eléctrica no esté en un interruptor que se ha desactivado.
El motor funciona pero no bombea aceite.	Los acoples no están conectados correctamente.	Compruebe que el acople hembra está conectado correctamente al acople macho.
	La manguera puede estar obstruida con grasa.	Enjuague la manguera con agua caliente para disolver la grasa que pueda estarla obstruyendo.
	Las tuberías pueden estar obstruidas con grasa.	Inspeccione si las tuberías tienen obstrucciones. Compruebe que el aceite que se está desechando está en estado líquido.
	El depósito está lleno.	Solicite que se vacíe el depósito.
Llame al 330-861-1100 si ha revisado todo lo anterior y el problema persiste.		

Garantía

Garantía limitada para los aparatos de Frontline International, Inc.

Sujeto a las siguientes condiciones, Frontline International Inc. ofrece las siguientes garantías limitadas únicamente al comprador original para los aparatos y piezas de repuesto de Frontline International:

EQUIPO NUEVO: Las piezas genéricas del nuevo aparato, excepto las lámparas, que resulten defectuosas en material o mano de obra en un periodo de un (1) año a partir de la fecha de envío original, se repararán o reemplazarán sin cargo, pero el comprador debe pagar el envío a la fábrica en Cuyahoga Falls, Ohio, o a un distribuidor autorizado. Las piezas genéricas en los sistemas incluyen específicamente el calefactor, el interruptor de nivel y el panel de control. Los motores, las bombas y los abusos del cliente no están cubiertos por esta garantía.

PIEZAS DE REPUESTO: Cualquier pieza del aparato, excepto las lámparas, que resulte defectuosa en material o mano de obra en un periodo de noventa (90) días a partir de la fecha de la instalación original, se reparará o reemplazará sin cargo, pero el comprador debe pagar el envío a la fábrica en Cuyahoga Falls, Ohio, o a un distribuidor autorizado.

Esta garantía para piezas del equipo nuevo cubre la reparación o el reemplazo de la pieza defectuosa, y los costos de mano de obra para desinstalar e instalar cualquier pieza genérica especificada anteriormente. Las piezas de repuesto no cubren la mano de obra.

Notas
